

店頭精米機 コメック・ネオ/ミニ精米プラント コメック・ネオプラス

# COMEC NEO/NEO<sup>+</sup>

CA-50/MPCA-50

Live to Natural



自然のままの  
お米のチカラ、  
まるごとおいしく  
いただきます。

COMEC NEO<sup>+</sup>  
MPCA-50



COMEC NEO  
CA-50



石抜き機能付きも加わり  
魅力がますます広がりました

自分で選んだお米を、自分好みに精米したい。  
そんなこだわり派も納得の「コメック・ネオ」。  
石抜き機が一体になった新タイプも登場しました。  
魅力がますます広がる充実性能で、  
毎日のごはんをもっとおいしく、もっと豊かに!

5馬力・残留米ゼロ

# COMEC NEO/NEO<sup>+</sup>

PLUS

CA-50/MPCA-50

18種類のおいしさを届けるコメック・ネオに  
無残米石抜精米機付のミニ精米プラントも登場！  
お米の味と栄養を楽しむ暮らしを提案します。

■特長

① 残留米ゼロを実現

独自の前傾型無残米搗精部の精米機に加えて、ミニ精米プラント(MPCA-50)は優れた残米排出機構を採用。機内にお米を残しません。

② 仕上がりが思うまま

一ぶ搗きから上白まで18段階の細やかな精白度。  
お客様のお好みの白さに仕上げます。

③ 使いやすさを追求

石抜機付きのネオプラス(MPCA-50)は右流れ・左流れの組み換えOK!店頭精米はもちろん精米プラントにも幅広くご利用ください。

④ もちろん静音&低温

タイワの確かな技術を生かした低温&静音精米で  
店内はいつでも快適です。

⑤ 独自の魅力づくりに

差別化をめざす米穀店、直売店、飲食店、販売農家のみなさんに  
おすすめ。コメックネオの採用で、他店にない魅力づくりを!



CA-50と  
ヌカラックA(オプション)の  
組合せ

型 式	コメック・ネオプラス MPCA-50型
連続精米能力	300kg/h
石抜能力	500kg/h
昇降機	3インチパケット
機体寸法(mm)	幅1030×奥行870×高さ1819
重 量	287kg
タンク容量	30kg(最低張込量2kg)
所要動力(三相200V)	精米機 3.9kW 石抜機 0.1kW 昇降機 0.04kW
白度調節範囲	18段階(1ぶ~上白)
安全装置	過負荷保護自動停止
自動停止	残留センサー自動停止
オプション	集糠サイクロン・ヌカラック

※この仕様は改良のため、予告なく変更することがあります。

型 式	コメック・ネオ CA-50型
連続精米能力	300kg/h
搗 精 部	前傾型無残米搗精部
白米出口高さ	500mm
機体寸法(mm)	幅420×奥行820×高さ1204(前面高さ1144)
重 量	160kg
タンク容量	13kg(最低張込量1kg)
主軸回転数	850r.p.m.
所要動力本機(三相200V)	3.7kW
ファン	0.2kW
白度調節範囲	18段階(1ぶ~上白)
玄米取込方法	バルブ制御方式
自動停止	玄米「0」検出時・過負荷保護時
オプション	集糠サイクロン・ヌカラック

※この仕様は改良のため、予告なく変更することがあります。

■MPCA-50(左流れ) 寸法図(mm) ※工場出荷時には左流れ仕様となっています

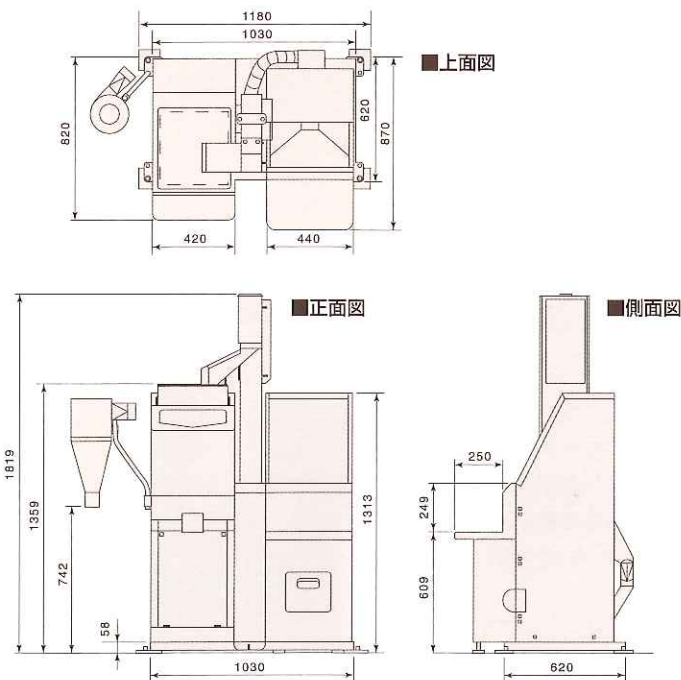

■CA-50 寸法図(mm)

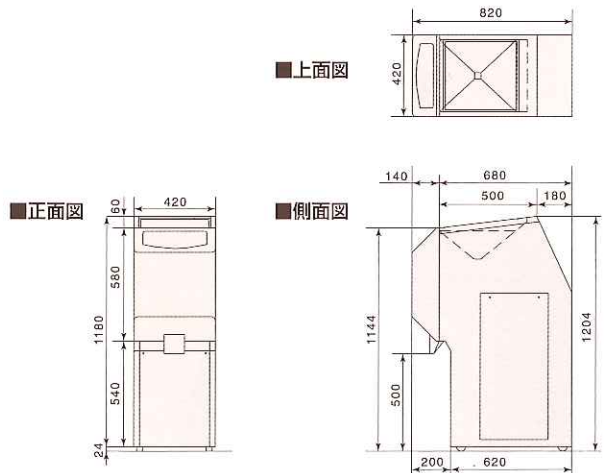

2015年2月作成.01.

精米機の専門メーカー  
**株式会社 タイワ精機**

本社・工場 / 〒939-8123 富山市関186番地  
TEL 076-429-5656 (代) FAX 076-429-7213  
http://www.taiwa-seiki.co.jp/ E-mail: info@taiwa-seiki.co.jp